



**1** LANCIA ANTINCENDIO A PIÙ EFFETTI CON INTERCETTAZIONE DEL GETTO CONFORME ALLA NORMA UNI-EN 671-1, PARTICOLARMENTE INDICATA PER NASPI ANTINCENDIO.



**2** COSTRUITA IN RESINA ABS ANTIURTO DI ALTA RESISTENZA ALLA CORROSIONE E AGLI AGENTI CLIMATOLOGICI, È FACILMENTE MANOVRABILE ANCHE DOPO UN LUNGO PERIODO D'INATTIVITÀ.

## CARATTERISTICHE TECNICHE

ARTICOLO	429
NORME	UNI EN 671-1
MASSIMA PRESSIONE DI ESERCIZIO	12
DIAMETRO UGELLO	DN 8 mm
PESO	170 gr
DENOMINAZIONE	MATERIALE
CORPO	Resina ABS
VALVOLA	Ottone

RICAMBIO  
SPARE PARTS



## CARATTERISTICHE IDRAULICHE

DN Ø 8	Portata Q ( l/min )	K solo lancia	Gittata ( m )
Pressione =MPa	0,2		0,2
Getto pieno	79	56	11
Getto frazionato	91	65	6
K minimo per calcolo idraulico su naspi CE		34,9	

### REGOLAZIONI

La portata e la gittata sono regolabili con continuità ruotando il bocchello anteriore, ottenendo funzioni progressivamente variabili: getto pieno, nebulizzazione e velo diffuso.

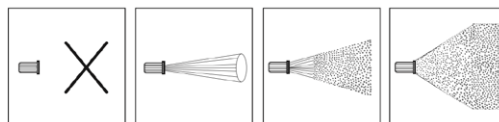

## CARATTERISTICHE DIMENSIONALI

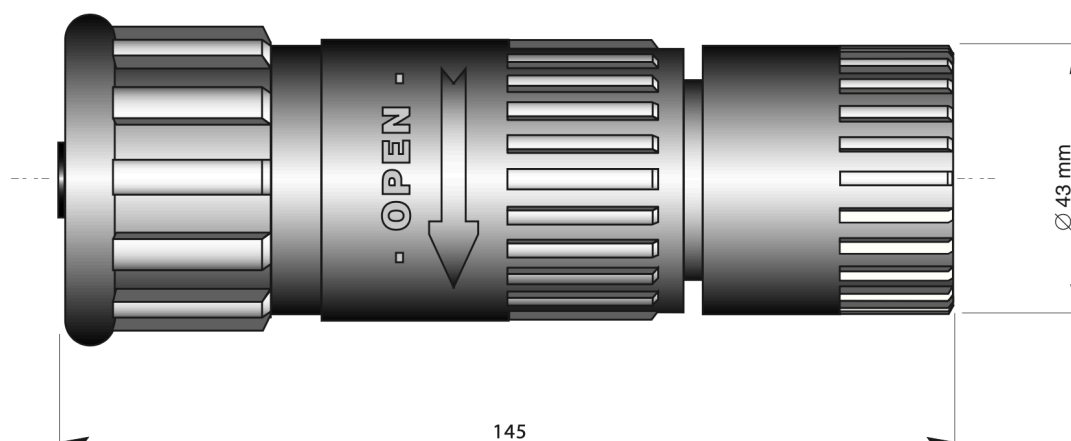

## TIPOLOGIE CONNESSIONI LANCE

UNI 25 f	1" GAS F	STORZ C	STORZ C
Su corpo lancia	Su corpo lancia	Alluminio	Ottone
			
Art. 429	429G	Art. 429STAL	Art. 429STOT

n.b: le immagini inerenti ai filetti di attacco alle lance non sono da considerarsi.